

## بررسی رابطه ویژگی‌های شخصیتی و رفاه مالی و رفتار مالی جامعه حسابداران رسمی ایران

### امید شهیر

دانشجوی دکتری، گروه حسابداری، واحد تنکابن، دانشگاه آزاد اسلامی، تنکابن، ایران (مسئول مکاتبات)  
omid.shahir@ymail.com

### محمود صمدی لرگانی

استادیار حسابداری، گروه حسابداری، واحد تنکابن، دانشگاه آزاد اسلامی، تنکابن، ایران. (نویسنده مسئول)  
mstlargani@gmail.com

### غلامرضا محفوظی

استادیار گروه اقتصاد و حسابداری، دانشکده ادبیات و علوم انسانی، دانشگاه گیلان.  
gholamrezamahfoozi@yahoo.com

### محمد رضا پورعلی لاکلابه

دانشیار گروه حسابداری، واحد چالوس، دانشگاه آزاد اسلامی، چالوس، ایران.

تاریخ دریافت: ۹۹/۰۶/۲۸ تاریخ پذیرش: ۹۹/۰۷/۲۹

### چکیده

یکی از موارد مهم در روانشناسی شخصیت حسابداران درک ویژگی‌های اخلاقی و شخصیتی منحصر به فردی است که در رفتارها و تصمیم‌گیری‌های مالی آنها تأثیر گذار می‌باشند. ماکیاولیسم یکی از این ویژگی‌هاست که بکارگیری هر روشی را برای دستیابی به اهداف شخصی قانونی می‌داند. از سوی دیگر رفاه (رضایت) مالی و رفتار مالی از جنبه‌های مهم سلامت مالی می‌باشند که تأثیرات قابل ملاحظه‌ای در زندگی شخصی افراد می‌گذارند. این پژوهش با هدف بررسی رابطه ویژگی‌های شخصیتی و رفاه مالی و رفتار مالی در نمونه ۳۳۳ نفری از اعضای جامعه حسابداران رسمی ایران انجام گرفته است. مطالعه حاضر از نظر هدف کاربردی و از نظر روش توصیفی - تحلیلی محسوب می‌گردد و داده‌های پژوهش از طریق پرسشنامه گردآوری گردید. فرضیه‌ها به روش ضریب همبستگی پیرسون، آزمون‌های t و لوین، تحلیل عاملی تاییدی و مدل معادلات ساختاری با استفاده از نرم افزارهای SPSS 22 و SMART PLS 2 آزمون شدند. نتایج نشان داد که بین ویژگی‌های شخصیتی با در نظر گرفتن متغیرهای جمعیت شناختی با رفاه مالی و رفتار مالی اعضای جامعه حسابداران رسمی ایران رابطه معنا دار و معکوس وجود دارد. همچنین نتایج پژوهش حاکی از وجود رابطه معنا دار و مستقیم بین رفاه مالی و رفتار مالی می‌باشد.

واژه‌های کلیدی: ویژگی‌های شخصیتی، ماکیاولی گرابی، رضایت مالی، رفاه مالی، رفتار مالی.

## ۱- مقدمه

صفات اخلاقی جامعه حسابداری ایران که در تهیه و گزارش اطلاعات مالی نقش اساسی دارند و تأثیری که دیدگاه های مختلف اخلاقی و خصوصیات شخصیتی روی تصمیمات افراد می گذارند و ممکن است آنها را از وظیفه نهایی حسابداری که ایجاد اطمینان و اعتماد در جامعه است دور نماید (رهنمای رودپشتی و محفوظی، ۱۳۹۵) و همچنین تأثیر این ویژگی ها بر رضایت مالی و رفتارهای مالی مسئولانه افراد بر آن شدیم که پژوهشی را با هدف بررسی رابطه ویژگی های شخصیتی و رفاه مالی و رفتار مالی جامعه حسابداران رسمی ایران با در نظر گرفتن متغیر های جمعیت شناختی انجام دهیم. امید است نتایج این پژوهش، دستاوردهای مهمی را جهت نهادهای تدوین کننده استانداردها و مقررات در اتخاذ تصمیمات سختگیرانه جهت کاهش اعمال غیر اخلاقی و همگام با آن افزایش رفاه مالی شخصی و بهبود رفتارهای مالی اعضای جامعه حسابداران رسمی ایران و سایر اعضای جامعه حسابداری و حسابرسی ایران فراهم آورد.

## ۲- مبانی نظری و مروری بر پیشینه پژوهش:

ویژگی های شخصیتی: عبارتند از مجموعه ای از صفات اخلاقی (ویژگی هایی جهت انجام یک نوع رفتار خاص یا تجربه برخی احساسات خاص) و روشها (چگونگی انجام امور با سبکی منحصر به فرد) که در افراد متفاوت می باشند. این ویژگی ها در واقع نشاندهنده تمایلات، نگرشهای شخصیتی و تفاوتی است، که هر فرد با سایر افراد در جامعه دارد. مجموعه این ویژگی ها و صفات اخلاقی توصیف کننده شخصیت افراد می باشد (برگنر<sup>۱۱</sup>، ۲۰۲۰).

ماکیاولی گرایی: ماکیاولیسم به ویژگی های شخصیتی و خلقیاتی اطلاق می گردد که با دروغ، بدگمانی، فریب، دستکاری، تقلب و به طور کلی انجام عمدی رفتارهای غیر اخلاقی در افراد بروز و ظهور می نماید (بیانچی<sup>۲۲</sup> و میکروویچ<sup>۲۳</sup>، ۲۰۲۰). افراد دارای ویژگی شخصیتی ماکیاولیسم بدون توجه به احساسات و حقوق دیگران از روش های مردم ستیزانه جهت رسیدن به اهداف شخصی خود استفاده می نمایند (گارلک، ۲۰۲۰). این افراد همواره به دنبال یک موقعیت اقتصادی- اجتماعی بالا بوده

در سالهای اخیر مطالعات در زمینه حسابداری رفتاری نزد پژوهشگران این رشته افزایش یافته است. علت این امر تأثیر انکار ناپذیر ویژگی های شخصیتی و صفات اخلاقی بر تصمیمات و رفتارهای شخصی افراد می باشد. این ویژگی ها زمانی اهمیت شان بیشتر می شود که این صفات و ویژگی ها عاملی برای تبدیل تصمیمات مالی حسابداران و حسابرسان به رفتارهای مالی مسئولانه گردند. ماکیاولیسم<sup>۱</sup> یک ویژگی شخصیتی است که بعنوان استفاده از روش های غیر اخلاقی و ناسالم جهت رسیدن به اهداف شخصی تعریف شده است (مشهدی قره قبه و همکاران، ۱۳۹۸). ماکیاولی گراها استفاده از روشهای خصمانه و ناسالم را برای رسیدن به اهداف شخصی معقول و قانونی می دانند (گارلک<sup>۲</sup>، ۲۰۲۰). حسابداران باید علاوه بر انجام وظایف تخصصی خود در حرفه به آیین رفتار حرفه ای پایبند بوده و در نظر داشته باشند عدم رعایت این اصول اقدامات انضباطی در پی خواهد داشت (رهنمای رودپشتی و محفوظی، ۱۳۹۵). از سوی دیگر رفتار مالی<sup>۳</sup> به توانایی یک فرد در مدیریت منابع مالی تحت اختیارش به صورت روزمره اشاره دارد (آرلیناواتی<sup>۴</sup>، ساویتی<sup>۵</sup> و اوتومو<sup>۶</sup>، ۲۰۲۰). همچنین رفاه مالی<sup>۷</sup> به یک طیف وسیع تری از دامنه های ذهنی و عینی سلامت مالی<sup>۸</sup> اشاره دارد، اما همیشه به عنوان یک معیار ذهنی عملیاتی شده و اغلب با رضایت مالی<sup>۹</sup> سنجیده می شود (گرناس<sup>۱۰</sup>، اسپیلمن<sup>۱۱</sup> و کامپیتلی<sup>۱۲</sup>، ۲۰۱۳). رفتار مالی می تواند رفاه و سلامت مالی شخصی را تحت تأثیر قرار دهد (دوی<sup>۱۳</sup> و همکاران، ۲۰۲۰). در دهه اخیر پژوهش های رفتاری در حوزه حسابداری مانند پانگ<sup>۱۴</sup> (۲۰۱۷)، یورگنسن<sup>۱۵</sup> و همکاران (۲۰۱۷) بیانگر ارتباط بین ویژگی های شخصیتی<sup>۱۶</sup> و روانشناختی با رفاه مالی (رضایت مالی) و رفتار مالی می باشند. برخی از پژوهش ها مانند دیویس<sup>۱۷</sup> و رانینان<sup>۱۸</sup> (۲۰۱۶) و دیوی<sup>۱۹</sup> و جورج<sup>۲۰</sup> (۲۰۱۰) نیز بیانگر ارتباط معنادار میان ویژگی های منفی شخصیتی با رفتار مالی و رضایت مالی بودند. به عبارتی تصمیمات و رفتارهای مالی مناسب مستلزم برخورداری از خصوصیات شخصیتی و اخلاقی خاصی می باشند (یزدانی و همکاران، ۱۳۹۷). با توجه به اهمیت توسعه

13. Dewi

14. Pang

15. Jorgensen

16. Personality Characteristics

17. Davis

18. Runyan

19. Davey

20. George

21. Bergner

22. Bianchi

23. Mirkovic

1. Machiavellianism

2. Gurlek

3. Financial Behavior

4. Arlinawati

5. Sawitri

6. Utomo

7. Financial Well-Being

8. Financial Wellness

9. Financial Satisfaction

10. Gerrans

11. Speelman

12. Campitelli

ص. ۲۷). ما در این پژوهش معیار رضایت مالی را براساس مدل جو (۲۰۰۸) و گرانس، اسپیلمن و کامپیتلی (۲۰۱۳) که مدل تعدیل یافته رفاه مالی پرویتز<sup>۵</sup> و همکاران (۲۰۰۶) می باشد بر اساس شش مولفه زیر طراحی نمودیم: (پیشانی مالی فعلی، رضایت مالی فعلی، احساس آرامش از وضعیت مالی فعلی، سطح نگرانی درباره پرداخت هزینه های ماهانه زندگی، اطمینان از پرداخت هزینه اضطراری، انتظار دریافت حقوق از یک ماه تا ماه بعد).

رفتار مالی: در رفتار مالی، هر فرد مسئول کلیه تصمیمات مالی اتخاذ شده توسط خویش می باشد. رفتار مالی میزان تمایل یک فرد جهت تامین نیازهای خود مطابق با سطح درآمدش می باشد (آرلیناواتی، ساویتری و اوتومو، ۲۰۲۰). رفتار مالی می تواند رفاه و سلامت مالی شخصی را تحت تاثیر قرار دهد. همچنین رفتار مالی به نگرش و تمایلات افراد در زمینه پس انداز، سرمایه گذاری و خرج نمودن منابع مالی در اختیارشان اشاره دارد (دوی و همکاران، ۲۰۲۰). در این پژوهش مانند پژوهش تانگ و بیکر<sup>۶</sup> (۲۰۱۶) رفتار مالی با چهار مولفه (پس انداز، سرمایه گذاری، حساب بازنشستگی و طرح های بازنشستگی) مورد سنجش قرار گرفته است.

### پیشینه پژوهش

برخی از مهمترین مطالعات داخلی و خارجی در زمینه این پژوهش در ادامه ارائه می گردد.

مشهدی قره قیه و همکاران (۱۳۹۸) بیان نمودند پول پرستی اثر مستقیم و معناداری بر ویژگی شخصیتی ماکیاولی گرایبی در میان حسابرسان شاغل عضو جامعه حسابداران رسمی ایران دارد. یزدانی و همکاران (۱۳۹۷) در مطالعه ای به بررسی تاثیر عزت نفس بر رفتار مالی در نمونه ای از سرمایه گذاران در بورس اوراق بهادار پرداختند. نتایج بیانگر وجود ارتباط معنادار و مستقیم این ویژگی شخصیتی بر رفتار مالی سرمایه گذاران بود. رهنمای رودپشتی و محفوظی (۱۳۹۵) در مطالعه ای نشان دادند میزان خصوصیت ماکیاولی گرایبی اعضای جامعه حسابداران ایران در مقایسه با بیشتر گروههایی که توسط سایر پژوهشگران مورد مطالعه قرار گرفته اند، بالاتر می باشد. اسدی (۱۳۸۸) در پژوهش خود بیان نمود که حسابداران رسمی ایران در مقایسه با حسابداران رسمی ایالات متحده تمایلات ماکیاولی گرایبی بیشتری در انجام تکالیف حرفه ای خود دارند. مونتالتو<sup>۸</sup>

و برای رسیدن به این هدف هیچ مانع اخلاقی مقابل خود نمی بینند (بیانچی و میرکوویچ، ۲۰۲۰).

ابعاد ماکیاولیسم: در این مطالعه منظور ما از ماکیاولی جنبه هایی از رفتارهای آشکار، باور ها و گرایشهای فردی می باشد (داهلینگ<sup>۱</sup>، ویتکر<sup>۲</sup> و لوی<sup>۳</sup>، ۲۰۰۹). در این پژوهش بر اساس پژوهش داهلینگ، ویتکر و لوی (۲۰۰۹) ابعاد ماکیاولیسم شامل موارد زیر می باشند:

- ۱) بدگمانی و عدم اعتماد به دیگران: به معنای بدبینی نسبت به دیگران و نتایج کارهایشان می باشد.
- ۲) اعمال نفوذهای غیر اخلاقی (عدم رعایت اصول اخلاقی): ماکیاولی گراها زمانی که فرصتی برای کسب سود و منافع شخصی داشته باشند اصول اخلاقی را نادیده می گیرند.
- ۳) تمایل به کنترل دیگران: افراد با این ویژگی شخصیتی به منظور افزایش قدرت خود تمایل دارند بر دیگران کنترل داشته و در موقعیتهای بین فردی دستور دهنده باشند.
- ۴) تمایل به جایگاه و مقام: این افراد در پی ثروت اندوزی، قدرت طلبی و جایگاه اقتصادی-اجتماعی بالا می باشند (داهلینگ، ویتکر و لوی، ۲۰۰۹).

رفاه مالی: رفاه مالی زمانی محقق می گردد که فرد قادر به تامین هزینه های زندگی خود باشد و مقداری پول پس انداز نماید و در زمان حال و آینده بر امور مالی شخصی خود کنترل داشته و احساس امنیت مالی نماید. تعریف فوق دارای سه بعد می باشد: بعد اول: تامین هزینه های زندگی و پس انداز مقداری از درآمد، بعد دوم: کنترل امور مالی شخصی: یعنی فرد احساس نماید و در عمل هم اثبات شود که بر امور مالی شخصی خود کنترل دارد. بعد سوم: احساس امنیت مالی: شامل نداشتن نگرانی زیاد در مورد پول و داشتن رضایت از وضعیت مالی خود. این سه بعد به هم پیوسته اند. یک نفر می تواند در یک بعد خاص قوی تر یا ضعیف تر باشد، اما نتیجه کلی هر سه بعد رفاه مالی شخصی را تعیین می کند (مویر<sup>۴</sup> و همکاران، ۲۰۱۷).

ارتباط بین رفاه مالی و رضایت مالی: رضایت و رفاه مالی شامل عوامل مرتبط با جنبه های مادی و غیرمادی از وضعیت مالی فردی است، که شامل جنبه های عینی و ذهنی می باشد. به طور کلی رضایت از وضعیت مالی شخصی اغلب به عنوان یکی از معیارهای رفاه مالی مورد استفاده قرار می گیرد (جو، ۲۰۰۸).

5. Prawitz  
6. Tang  
7. Baker  
8. Montalto

1. Dahling  
2. Whitaker  
3. Levy  
4. Muir

پژوهشی که به منظور بررسی میزان ماکیاولی گرایی در میان حسابداران در ایالات متحده انجام داد، بیان نمود که این افراد تمایلات ماکیاولی گرایی کمتری نسبت به افراد در سایر حرفه ها و گروه ها دارند. مروری بر مبانی نظری و پژوهش های پیشین انجام گرفته حاکی از آن است که ویژگی های شخصیتی، ابعاد روانشناختی، رفاه مالی، رضایت مالی و رفتار مالی با یکدیگر در تعامل بوده و از ارتباط معناداری برخوردار می باشند. بنابراین پژوهش حاضر بر آن است تا رابطه بین این عوامل را در جامعه حسابداران رسمی ایران مورد بررسی قرار داده و با یکدیگر مقایسه نماید.

### فرضیه های پژوهش

با توجه به موارد بیان شده، فرضیاتی به شرح زیر طرح گردیده است:

- فرضیه اول: ویژگی های شخصیتی با در نظر گرفتن ویژگی های جمعیت شناختی با رفاه مالی و رفتار مالی جامعه حسابداران رسمی ایران رابطه دارد.
- فرضیه دوم: ویژگی های شخصیتی با در نظر گرفتن ویژگی های جمعیت شناختی با رفاه مالی جامعه حسابداران رسمی ایران رابطه دارد.
- فرضیه سوم: ویژگی های شخصیتی با در نظر گرفتن ویژگی های جمعیت شناختی با رفتار مالی جامعه حسابداران رسمی ایران رابطه دارد.
- فرضیه چهارم: رفاه مالی با در نظر گرفتن ویژگی های جمعیت شناختی با رفتار مالی جامعه حسابداران رسمی ایران رابطه دارد.

### مدل مفهومی پژوهش

با توجه به مبانی نظری و تجربی مدل مفهومی پیشنهادی پژوهش به صورت (شکل ۱) ارائه گردیده است.

همکاران (۲۰۱۹) در پژوهشی نشان دادند که ویژگی های روانشناختی مانند خودکارآمدی مالی به دانشجویان در ایجاد رفتارهای مالی مناسب کمک نموده و سطح سلامت مالی آنها را ارتقاء می بخشد. نوبریانی<sup>۱</sup> و آساندیمترا<sup>۲</sup> (۲۰۱۹) در مطالعه ای بیان نمودند که صفات شخصیتی به طور همزمان بر رفتار مدیریت مالی در میان خانوارها در کشور اندونزی تاثیرگذار می باشند. یورگنسن<sup>۳</sup> و همکاران (۲۰۱۷) در پژوهشی اظهار داشتند که رفتار مالی و رفاه مالی جوانان دانشجویان در خانوارها می تواند تحت تاثیر نوع ویژگی های شخصیتی و روانشناختی والدین آنها قرار گیرد. پانگ (۲۰۱۷) در مطالعه ای خود به این نتیجه رسید که ویژگی های شخصیتی مانند دست و دلبازی و خودکنترلی بر تصمیمات مالی، رفتار مالی، رضایت مالی و خوشبختی مالی زوجهای جوان در کشور چین تاثیرگذار می باشند. تارپ<sup>۴</sup> (۲۰۱۷) در رساله دکتری خود، رابطه خصوصیات شخصیتی و رضایت مالی افراد در ایالات متحده آمریکا را مورد بررسی قرار داد، نتایج نشان داد این ویژگی ها پیش بینی کننده های مهمی برای رضایت مالی در سطح فردی، سطح خانوارها و در سطح ایالتی می باشند. تریکی<sup>۵</sup>، کوک<sup>۶</sup> و بی<sup>۷</sup> (۲۰۱۷) ویژگی های شخصیتی حسابداران و سایر گروه ها را با هم مقایسه نمودند و به بررسی تفاوت ها میان میزان ماکیاولی گرایی اعضای حرفه در ایالات متحده و کانادا پرداختند. نتایج نشان داد که میزان ماکیاولی گرایی حسابداران رسمی ایالات متحده از حسابداران کانادایی کمتر می باشد. نتایج پژوهش دیویس و رانیان (۲۰۱۶) نشان داد که برخی از ویژگی های منفی شخصیتی بر رضایت مالی تاثیر انکارناپذیری دارند. همچنین یافته ها حاکی از وجود رابطه معنادار و مستقیم میان رضایت مالی و رفتار مالی بود. تانگ و بیکر (۲۰۱۶) به بررسی ارتباط بین عزت نفس و رفتار مالی در میان بزرگسالان در ایالات متحده پرداختند. یافته ها نشان از این مطلب داشت که این ویژگی روانشناختی و شخصیتی بطور قابل توجهی با رفتار مالی افراد مرتبط است. در پژوهشی دیگر گترگود<sup>۸</sup> (۲۰۱۲) بیان نمود که صفات منفی شخصیتی و روانشناختی بر امور مالی شخصی افراد تاثیر معکوس و معناداری دارند. دیوی و جورج (۲۰۱۰) اثر ویژگی های شخصیتی شامل وظیفه شناسی و منبع کنترل را بر رفتار مالی و نگرش مالی ۲۶۹ نفر از مشارکت کنندگان در پژوهش خود بررسی نمودند. نتایج نشان از تاثیرپذیری عمیق نگرش و رفتار مالی این افراد از این ویژگی ها داشت. ویکفیلد<sup>۹</sup> (۲۰۰۸) در

6. Cook  
7. Bay  
8. Gathergood  
9. Wakefield

1. Nobriyani  
2. Asandimitra  
3. Jorgensen  
4. Tharp  
5. Triki

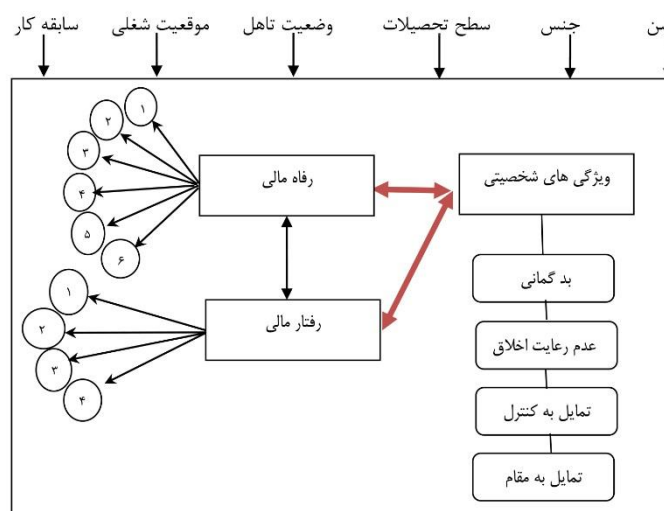

شکل ۱. مدل مفهومی پیشنهادی پژوهش

(۲۰۰۹) متشکل از ۱۶ گویه، برای سنجش رفاه مالی از پرسشنامه رضایت مالی جو (۲۰۰۸) شکل تعدیل یافته، پرسشنامه رفاه مالی پرویتز و همکاران (۲۰۰۶) با ۶ گویه استفاده شد و همچنین متغیر رفتار مالی نیز به کمک پرسشنامه تانگ و بیکر (۲۰۱۶) با ۸ گویه مورد سنجش قرار گرفت.

می توان اظهار داشت که پایایی پرسشنامه مناسب می باشد، بدلیل اینکه ضریب آلفای کرونباخ برای همه متغیرها و کل پرسشنامه بالاتر از رقم ۰/۷ می باشد. در ادامه روایی محتوایی و صوری پژوهش نیز مورد بررسی قرار گرفت. برای ارزیابی روایی محتوایی پرسشنامه از تعداد ۱۱ نفر از خبرگان رشته حسابداری نظرخواهی شد که همگی صحت آن را تایید نمودند. جهت روایی صوری نیز این خبرگان نظراتشان را در مورد انشاء و نحوه نگارش سوالات پرسشنامه بیان نمودند و این تغییرات جزئی اعمال گردید، سپس از نظرات شرکت کنندگان (نمونه آماری) استفاده شد و بر اساس نمره تاثیر سوالات، نظرات شرکت کنندگان مشخص نمود که روایی صوری پرسشنامه نیز مورد تایید می باشد.

### یافته های پژوهش

نتایج مربوط به آمار توصیفی متغیرهای جمعیت شناختی تعداد ۳۳۳ نفر از اعضای جامعه حسابداران رسمی ایران که در پاسخگویی به پرسشنامه مشارکت داشتند به این صورت ارائه می گردد. در خصوص متغیر سن، بیشترین فراوانی به افرادی اختصاص داشت که در گروه سنی ۳۸-۴۸ سال بودند، به تعداد ۱۰۳ نفر نزدیک به ۳۱٪ و کمترین مشارکت کنندگان در گروه سنی بالای ۵۸ سال به تعداد ۵۳ نفر نزدیک به ۱۶٪ قرار داشتند. و بقیه شرکت کنندگان ۹۰ نفر تقریباً ۲۷٪ در محدوده سنی ۳۸-

### روش شناسی پژوهش

مطالعه حاضر از نظر هدف کاربردی و از نظر روش، توصیفی - تحلیلی می باشد. در این پژوهش برای گردآوری مبنای نظری و پیشینه ها از متون کتابخانه ای استفاده شد، همچنین داده ها از طریق پرسشنامه گردآوری گردید. و روش نمونه گیری تصادفی ساده برای نمونه گیری مورد استفاده قرار گرفت. جامعه آماری مطالعه را کلیه اعضای جامعه حسابداران رسمی ایران شکل می دهند. کل اعضای جامعه در دی ماه سال ۹۸ برابر با ۲۵۰۷ نفر است که بر اساس فرمول کوکران، نمونه ای با حجم ۳۳۳ نفر انتخاب شد. تجزیه و تحلیل داده های پژوهش، با روش های آمار توصیفی و استنباطی صورت گرفت و آزمونهای آماری مورد استفاده در پژوهش آزمون های: حد، میانگین، آزمون کلموگروف - اسمیرنوف، آزمون همبستگی پیرسون، آزمون های t و لوین می باشند. برای تخمین مدل های تحقیق از مدل معادلات ساختاری با استفاده از نرم افزار SMART PLS 2 و تحلیل عاملی تاییدی از طریق نمودار سنگ ریزه و با کمک نرم افزار SPSS 22 استفاده گردید و فرضیات پژوهش آزمون شدند.

متغیر مستقل در این پژوهش ویژگی های شخصیتی می باشد، که شامل چهار ویژگی شخصیتی (بدگمانی و عدم اعتماد به دیگران، عدم رعایت اصول اخلاقی، تمایل به کنترل و تمایل به جایگاه و مقام) می باشند. رفاه مالی و رفتار مالی بعنوان متغیر وابسته در نظر گرفته شده اند. همچنین در این پژوهش ویژگی های جمعیت شناختی شامل (سن، جنس، سطح تحصیلات، وضعیت تاهل، موقعیت شغلی و سابقه کار) بعنوان متغیرهای زمینه ای در نظر گرفته شده است. برای سنجش ویژگی های شخصیتی از پرسشنامه ماکیاولیسم داهلینگ، ویتکر و لوی

پاسخدهی به پرسشنامه، افراد با سابقه کاری ۱۲-۶ سال، که ۳۰٪/۹ نمونه به تعداد ۱۰۳ نفر را تشکیل دادند و کمترین توزیع فراوانی به مشارکت کنندگان به تعداد ۵۶ نفر به میزان ۱۶/۸٪ با سابقه کاری ۲۴ سال به بالا تعلق داشت، همچنین مشارکت کنندگان با سابقه کاری ۱۸-۱۲ سال به تعداد ۷۷ نفر ۲۳/۱٪ نمونه و مشارکت کنندگان با سابقه کاری ۲۴-۱۸ سال، ۲۹/۲٪ نمونه به تعداد ۹۷ نفر را به خود اختصاص دادند.

#### مدل اندازه‌گیری (تحلیل عاملی تاییدی)

در این پژوهش برای بررسی ارتباط سوالات پرسشنامه با سازه‌های مدل ساختاری از تحلیل عاملی تاییدی استفاده گردید که در واقع یک نوع مدل اندازه‌گیری هم ارز می‌باشد (پرهیزگار و آقاجانی افروزی، ۱۳۹۰). نامگذاری متغیرهای مکنون و آشکار (سازه‌های مدل ساختاری) در محیط نرم افزار Smart PLS به شکل جدول ۱ انجام گردیده است.

جدول ۱: نامگذاری متغیرهای مکنون و آشکار در نرم افزار

متغیر	عنوان متغیرهای مکنون	عنوان متغیرهای آشکار
رفاه مالی	Well-being	Fs1, Fs2, Fs3, Fs4, Fs5, Fs6
رفتار مالی	Behavior	Fb1, Fb2, Fb3, Fb4, Fb5, Fb6, Fb7, Fb8
ویژگی‌های شخصیتی	Personality	SD1, ..., SD5; II1, ..., II5; TC1, ..., TC3; TP1, ..., TP3
نامگذاری ویژگی‌های جمعیت شناختی		
ویژگی‌های جمعیت شناختی * ویژگی‌های شخصیتی	MACDEMO	ویژگی‌های شخصیتی * جنس * سن * سطح تحصیلات * وضعیت تاهل * موقعیت شغلی * سابقه کار

بر طبق نمودار سنگ ریزه، تقریباً تمامی عوامل مورد تایید می‌باشند و در نتیجه سوالات پژوهش در مدل کلی پژوهش مورد تصدیق واقع شده و قابل قبول می‌باشند. بدین جهت مدل اولیه معادلات ساختاری برای مدل اولیه پژوهش به صورت (شکل ۳) می‌باشد.

#### برازش مدل اندازه‌گیری

دو معیار پایایی و روایی همگرا جهت برازش مدل اندازه‌گیری بکار گرفته شد. و از پایایی ترکیبی<sup>۱</sup> (CR) و آلفای کرونباخ جهت سنجش پایایی مدل استفاده گردید. نتایج در جدول ۲ بیان شده است.

۲۸ سال و ۸۷ نفر حدوداً ۲۶٪ در گروه سنی ۴۸-۵۸ سال بودند. در مورد متغیر جنس، بیشترین مشارکت کنندگان مردان بودند با ۲۵۹ نفر یعنی ۷۷/۸٪ و مابقی ۷۴ نفر یعنی ۲۲/۲٪ به زنان تعلق داشت. بر حسب متغیر سطح تحصیلات، بیشترین فراوانی به افرادی تعلق داشت که دارای مدرک تحصیلی کارشناسی ارشد به تعداد ۱۶۰ نفر یعنی ۴۸/۱٪ بودند، همچنین کمترین توزیع فراوانی به افراد با مدرک تحصیلی دکتری اختصاص داشت که تعداد ۸۰ نفر یعنی ۲۴٪ از نمونه را شامل می‌شدند. و مابقی ۹۳ نفر از اعضاء دارای مدرک تحصیلی کارشناسی به میزان ۲۷/۹٪ بودند. در مورد متغیر وضعیت تاهل، بیشترین شرکت کنندگان ۷۶/۹٪ به تعداد ۲۵۶ نفر متاهل و ۲۳/۱٪ به تعداد ۷۷ نفر مجرد بودند. در خصوص متغیر موقعیت شغلی بیشترین توزیع فراوانی مشارکت کنندگان مربوط به حسابداران رسمی شاغل به تعداد ۲۵۳ نفر به میزان ۷۶٪ نمونه می‌باشد و مابقی ۸۰ نفر یعنی ۲۴٪ حسابدار رسمی غیر شاغل بودند. همچنین از نظر متغیر سابقه کاری، بیشتر مشارکت کنندگان در

#### نتایج جدول مدل اندازه‌گیری (تحلیل عاملی تاییدی)

بر اساس نتایج جدول مدل اندازه‌گیری، بارهای عاملی در همه موارد رقمی بالاتر از ۰/۴ را نشان دادند (به غیر از FB6، FB7, TC3, TP1, TP3, II5) که این ۶ سوال در شکل (۴) مدل نهایی معادلات ساختاری حذف گردیدند، همچنین با توجه به اینکه بار عاملی سوالات بیشتر از متغیر پنهان است. در نتیجه تحلیل عاملی تاییدی بارهای عاملی، در حد قابل قبول بوده و نشان از این مطلب دارد که برازش مدل مناسب می‌باشد.

#### نمودار سنگ ریزه Scree تحلیل عاملی تاییدی

شکل ۲ تصویر مقدار ویژه را در هر یک از مولفه‌های استخراج شده نشان می‌دهد و از آنجا که همواره از بزرگ‌ترین مقدار ویژه آغاز می‌گردد یک نمودار نزولی می‌باشد.

#### 1. Composite Reliability

### روایی همگرا و پایایی

دو معیار روایی همگرا و واگرا برای بررسی روایی پرسشنامه استفاده شد، که در مدل سازی معادلات ساختاری از این دو معیار استفاده می گردد. معیار میانگین واریانس استخراج (AVE) نشان از میزان همبستگی هر سازه با شاخص هایش دارد و هر چه میزان همبستگی موجود بالاتر باشد مدل از برازش بهتری برخوردار خواهد بود (لی، جان<sup>۳</sup> و هوانگ<sup>۴</sup>، ۲۰۱۵). (AVE) و (CR) در روش روایی همگرا محاسبه می گردند. همواره باید روابط پایین برقرار باشد.

بر اساس جدول ۲ تمامی متغیرها از لحاظ پایایی تایید گردیدند، به این دلیل که آلفای کرونباخ تمامی آنها در ستون مربوطه در جدول، بالاتر از ۰/۷ را نشان می دهد. از سوی دیگر روایی همگرا نیز تایید گردید، بدلیل اینکه مقادیر ستون (AVE)

در جدول فوق، بیشتر از ۰/۵ می باشد. مقدار (CR) نیز بزرگتر از AVE محاسبه گردید.

بر اساس نتایج جدول ۳ پایایی بالای همه متغیرها در مدل پژوهش مورد تایید می باشد. پایایی ترکیبی و ضریب آلفای کرونباخ همه متغیرها در جدول پایین تر از ۱ و بالاتر از ۰/۷ می باشد. بنابراین برازش مناسب مدل پژوهش بر اساس این دو معیار مورد تایید قرار می گیرد. و می توان بیان نمود همه متغیرهای اصلی به نحو صحیح مورد سنجش قرار گرفته اند. از این رو می توان به آزمون فرضیه های پژوهش با عنایت به نتایج حاصله پرداخت (لی، جان و هوانگ، ۲۰۱۵). همانطور که قبلاً هم بیان شد، از آنجاییکه در جدول ۲، مقادیر نشان داده شده در ستون AVE برای تمامی متغیرهای پژوهش بالاتر از ۰/۵ می باشد. همگرایی و مناسب بودن برازش مدل تایید می شود.

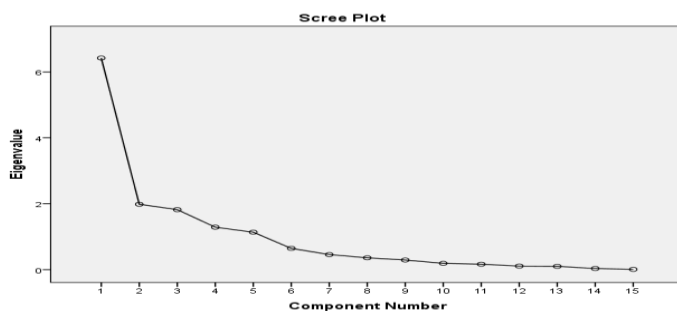

شکل ۲ نمودار سنگ ریزه

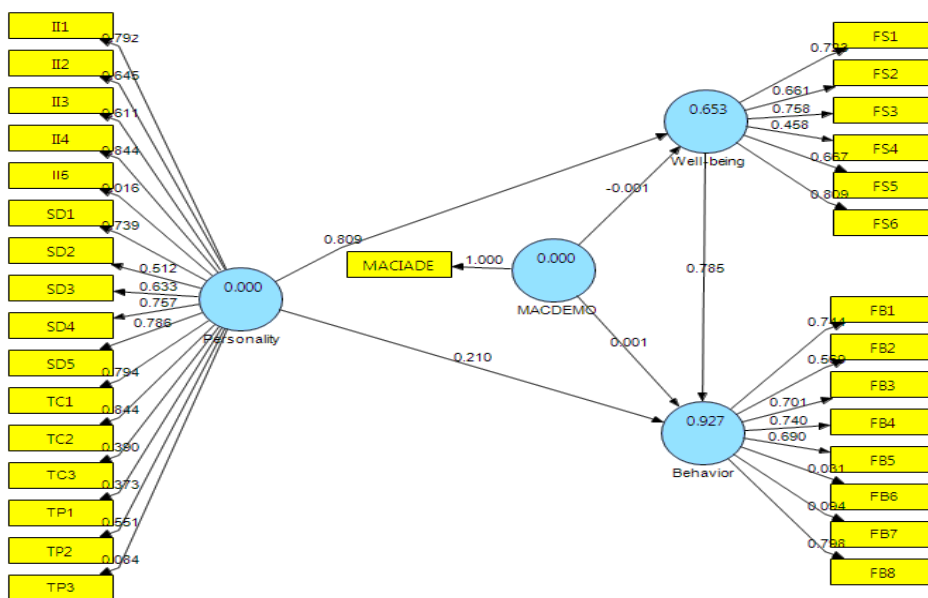

شکل ۳ مدل اولیه تحقیق

AVE>0.5      CR>AVE      CR>0.7

3. Jan  
4. Huang

1. Average Variance Extracted (AVE)  
2. Lee

جدول ۲ روایی همگرا و پایایی متغیرهای پژوهش

متغیرهای مکنون	آلفای کرونباخ	AVE	CR
ویژگی های شخصیتی	۰/۸۷۵۲۸۳	۰/۶۰۴۷۰۲	۰/۹۰۲۴۷۶
رفتار مالی	۰/۷۳۰۴۰۸	۰/۶۰۴۷۰۲	۰/۷۹۶۷۲۹
رفاه مالی	۰/۷۷۲۷۳۴	۰/۸۷۴۰۵۹	۰/۸۸۰۶۲۹

جدول ۳ ضرایب همبستگی بین متغیرهای پنهان

	behavior	Personality	Well-being
Behavior	۱		
Personality	۰/۸۴۱۳۲۱	۱	
Well-Being	۰/۹۵۵۸۲۵	۰/۸۰۸۸۰۰	۱

### مدل معادلات ساختاری نهایی

آزمون روابط بین متغیرهای پژوهش در هر فرضیه با یک ساختار علی به روش PLS صورت گرفت. در (شکل ۴) که از نرم افزار Smart PLS استخراج شد مدل های اندازه گیری و تحلیل مسیر مورد بررسی قرار گرفتند. و روابط متغیرهای آشکار با متغیرهای پنهان و روابطی که بین متغیرهای پنهان با یکدیگر وجود داشت نیز بررسی گردید. در ادامه نتایج مربوط به بار عاملی استاندارد این روابط به صورت خلاصه در مدل نهایی پژوهش (شکل ۴) ارائه گردیده است.

با کمک نرم افزار SPLS داده های مطالعه تجزیه و تحلیل گردید و ادامه در خصوص هر کدام از فرضیه ها نتایج جداول ۵، ۶ و ۷ به شرح زیر ارائه می گردد.

### برآزش مدل معادلات ساختاری

در این مطالعه از ضریب R Square یا همان R2 به منظور برآزش مدل با استفاده از روش PLS استفاده شد. این ضریب قدرت پیش بینی کنندگی مدل معادلات ساختاری را مشخص می سازد (پرهیزگار و آقاجانی افروزی، ۱۳۹۰). مقادیر معیار R2 در جدول ۴ آمده است.

جدول ۴ مقادیر R2 سازه های مدل

متغیرهای مکنون	R2
ویژگی های شخصیتی	۰/۸۷۵۲۸۳
رفتار مالی	۰/۸۷۹۶۵۴
رفاه مالی	۰/۶۵۴۱۵۷

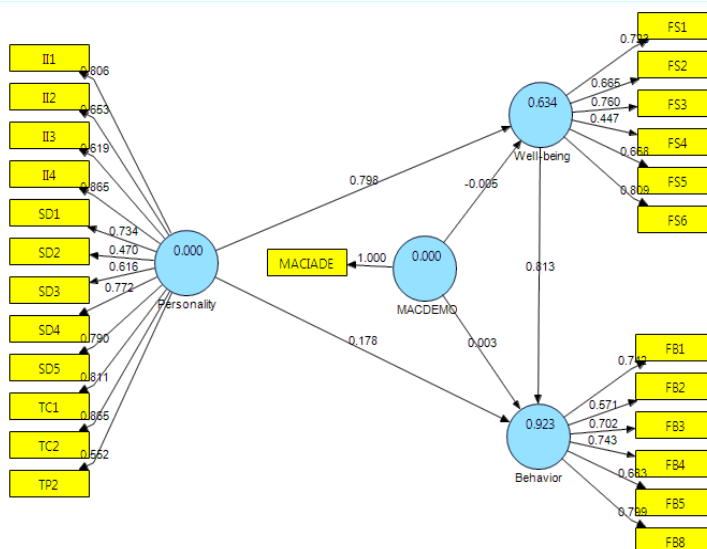

شکل ۴ مدل نهایی معادلات ساختاری پژوهش (ضرایب مسیر، واریانس های تبیین شده و بارهای عاملی)



جدول ۵ اثر خطی مستقیم نقش سازه های پژوهش

از سازه	به سازه	انحراف معیار	اشتباه استاندارد	مقدار t	نتیجه آزمون
ویژگی های شخصیتی	رفتار مالی	۰/۰۳۸۳۶۸	۰/۰۳۸۳۶۸	۲۱/۹۲۷۷۲۷	تایید
ویژگی های شخصیتی	رفاه مالی	۰/۰۳۸۷۲۳	۰/۰۳۸۷۲۳	۲۰/۸۸۶۹۷۹	تایید
رفاه مالی	رفتار مالی	۰/۰۶۵۹۹۲	۰/۰۶۵۹۹۲	۱۲/۰۶۵۲۸۴	تایید

در جدول بالا، اعداد بالاتر از ۱/۹۶ در سطح ۰/۰۵ و اعداد بالاتر از ۲/۵۸ در سطح ۰/۰۱ در ستون مقدار آماره t، معنادار می باشند.

جدول ۶ آزمون همبستگی پیرسون (ویژگی های جمعیت شناختی سابقه کاری، سن و تحصیلات)

تحصیلات	سن		سابقه کاری		ویژگی های شخصیتی
	ضریب همبستگی (r)	معنا داری	ضریب همبستگی (r)	معنا داری	
سطح معنا داری	۰/۰۰۶	-۰/۰۷۱	۰/۰۰۱	-۰/۰۷۰	۰/۰۰۷
سطح معنا داری	۰/۰۰۰	۰/۰۶۲	۰/۰۰۹	۰/۰۱۸	۰/۰۴۶
سطح معنا داری	۰/۰۰۰	۰/۰۱۳	۰/۰۰۹	۰/۰۰۶	۰/۰۲۷

جدول ۷ آزمون T و F لوین (ویژگی های جمعیت شناختی جنس، وضعیت تاهل و موقعیت شغلی)

با فرض برابری واریانس	جنس		وضعیت تاهل				موقعیت شغلی		
	آزمون لوین (F)		آزمون لوین (F)		آزمون لوین (F)		آزمون t-test		
	سطح معنا داری	درجه آزادی	سطح معنا داری	درجه آزادی	سطح معنا داری	درجه آزادی	سطح معنا داری	درجه آزادی	
ویژگی های شخصیتی	۰/۰۱۴	۰/۰۰۷	۰/۰۱۵	۰/۰۵۵	۰/۰۰۵	۳۳۱	۰/۰۵۶	۰/۰۱۲	۳۳۱
رفاه مالی	۰/۱۹۱	۰/۰۰۲	۰/۰۴۴	۰/۵۵۸	۰/۰۱۳	۳۳۱	۰/۱۵۲	۰/۰۰۷	۳۳۱
رفتار مالی	۰/۰۱۱	۰/۰۱۸	۰/۰۰۳	۰/۰۷۵	۰/۰۰۹	۳۳۱	۰/۱۵۴	۰/۰۰۵	۳۳۱

در ادامه فرضیه های این مطالعه از روی مدل و جداول ۵، ۶ و ۷ تحلیل و تفسیر شده اند.

### بررسی فرضیه ها

**نتایج آزمون فرضیه اول:** ویژگی های شخصیتی با در نظر گرفتن ویژگی های جمعیت شناختی با رفاه مالی و رفتار مالی جامعه حسابداران رسمی ایران رابطه دارد.

بر اساس نتایج بدست آمده، رابطه بین ویژگی های شخصیتی با در نظر گرفتن ویژگی های جمعیت شناختی با رفاه مالی و رفتار مالی در سطح معناداری ۰/۰۱ با  $t = 20/88$  و  $t = 21/92$  معنادار است. بنابراین فرضیه پژوهش مبنی بر رابطه بین ویژگی های شخصیتی با رفاه مالی و رفتار مالی تایید می شود. مطابق جدول ۶ از آنجاییکه مقدار سطح معناداری آزمون پیرسون در رابطه بین ویژگی های شخصیتی با رفاه مالی و رفتار مالی در هر سه متغیر جمعیت شناختی (سابقه کاری، سن و سطح تحصیلات) زیر ۰/۰۵ می باشد، مشخص می کند که رابطه بین ویژگی های شخصیتی با رفاه مالی و رفتار مالی معنادار است

ولی مقادیر منفی در مقدار ضریب همبستگی پیرسون نشان می دهد این رابطه معکوس می باشد. از طرفی با استفاده از آزمون t با واریانس برابر، مقادیر f و مقدار سطح معناداری t (زیر ۰/۰۵) در جدول شماره ۷، نتایج نشان داد که با لحاظ متغیرهای جمعیت شناختی (جنس، وضعیت تاهل و موقعیت شغلی) بین ویژگی های شخصیتی با رفاه مالی و رفتار مالی رابطه معنادار وجود دارد.

**نتایج آزمون فرضیه دوم:** ویژگی های شخصیتی با در نظر گرفتن ویژگی های جمعیت شناختی با رفاه مالی جامعه حسابداران رسمی ایران رابطه دارد.

بر اساس یافته ها، رابطه بین ویژگی های شخصیتی با در نظر گرفتن ویژگی های جمعیت شناختی با رفاه مالی در سطح معناداری ۰/۰۱ با  $t = 20/88$  معنادار است. بنابراین فرضیه پژوهش مبنی بر رابطه بین ویژگی های شخصیتی با رفاه مالی

بین رفاه مالی با رفتار مالی معنادار است ولی مقادیر مثبت ضریب همبستگی پیرسون نشان می دهد این رابطه مستقیم می باشد. از طرفی، با استفاده از آزمون  $t$ ، مقادیر  $f$  و مقدار سطح معناداری  $t$  (زیر  $0/05$ ) در جدول ۷، نتایج نشان می دهد که با لحاظ متغیرهای (جنس، وضعیت تاهل و موقعیت شغلی)، رابطه معنادار بین رفاه مالی با رفتار مالی وجود دارد.

### بحث، نتیجه گیری

این مطالعه با هدف تجزیه و تحلیل رابطه ویژگی های شخصیتی ماکیاولی گرایی و رفاه مالی و رفتار مالی در جامعه حسابداران رسمی ایران انجام شده است. نتایج پژوهش نشان می دهد که بین ویژگی های شخصیتی و رفاه (رضایت) مالی و رفتار مالی با در نظر گرفتن متغیرهای جمعیت شناختی رابطه معنادار و معکوس وجود دارد. به این معنا که با کاهش ویژگی های منفی شخصیتی ماکیاولی گرایی افراد، میزان رفاه یا رضایت مالی و در نتیجه رفتارهای مالی مناسب آنها افزایش یافته و از طرفی با افزایش این ویژگی های منفی شخصیتی میزان رفاه یا رضایت مالی آنها کاهش یافته و در نتیجه رفتارهای مالی مناسبی از خود بروز نمی دهند. نتیجه این پژوهش با یافته های پژوهش گترگود (۲۰۱۲)، دیوی و جورج (۲۰۱۰)، پانگ (۲۰۱۷)، یورگنسن و همکاران (۲۰۱۷)، تارپ (۲۰۱۷)، تانگ و بیکر (۲۰۱۶)، نوبریانی و آساندیمترا (۲۰۱۹) همخوانی دارد (تایید فرضیه های اول، دوم و سوم). همچنین نتایج پژوهش نشان می دهد که بین رفاه مالی و رفتار مالی رابطه معنادار و مستقیم وجود دارد. به این معنا که افزایش رضایت مالی (رفاه مالی) سبب اتخاذ تصمیمات مالی مناسب و رفتارهای مالی مسئولانه توسط اعضای جامعه مورد نظر می گردد. که این نتیجه همراستا با یافته های پژوهش دیویس و رانیان (۲۰۱۶) می باشد (تایید فرضیه چهارم). در اکثر این پژوهشها تاثیر ویژگی های مثبت شخصیتی و روانشناسی بر رفاه و رفتار مالی افراد آزمون گردیده و شاهد رابطه مستقیم و معنادار بین این مولفه ها بودیم از آنجا که در پژوهش حاضر رابطه ویژگی های منفی شخصیتی با رفاه و رفتار مالی معکوس و معنادار می باشد به نوعی این رابطه معکوس و معنادار می تواند تایید کننده این موضوع باشد که ویژگی های منفی شخصیتی اثر معنادار و معکوس بر رفاه (رضایت مالی) و رفتار مالی افراد داشته و نتایج پژوهش های پیشین را نیز تایید نماید. از طرفی در پژوهش های دیگر پژوهشگرانی مانند دیویس و رانیان (۲۰۱۶) و گراس دوتیر<sup>۱</sup> و دیتمار<sup>۲</sup> (۲۰۱۲) اثر ویژگی های منفی شخصیتی و نگرشی را بر رفاه مالی، گترگود (۲۰۱۲) و امامی

تایید می شود. همچنین از آنجا که مقدار سطح معناداری آزمون پیرسون در رابطه بین ویژگی های شخصیتی با رفاه مالی در هر سه متغیر (سابقه کاری، سن و سطح تحصیلات) زیر  $0/05$  می باشد، بیانگر این است که رابطه بین ویژگی های شخصیتی با رفاه مالی معنادار است ولی مقادیر منفی در مقدار ضریب همبستگی پیرسون ویژگیهای شخصیتی در ردیف بالای جدول ۶ نشان می دهد این رابطه معکوس می باشد. از طرفی با استفاده از آزمون  $t$ ، مقادیر  $f$  و مقدار سطح معناداری  $t$  (زیر  $0/05$ ) در جدول ۷، نتایج حاکی از آن است که با لحاظ متغیرهای (جنس، وضعیت تاهل و موقعیت شغلی)، بین ویژگی های شخصیتی با رفاه مالی رابطه معنادار وجود دارد.

**نتایج آزمون فرضیه سوم:** ویژگی های شخصیتی با در نظر گرفتن ویژگی های جمعیت شناختی با رفتار مالی جامعه حسابداران رسمی ایران رابطه دارد.

نتایج نشان داد، رابطه بین ویژگی های شخصیتی با در نظر گرفتن ویژگی های جمعیت شناختی با رفتار مالی در سطح معناداری  $0/01$  با  $t = 21/92$  معنادار است. بنابراین فرضیه پژوهش مبنی بر رابطه بین ویژگی های شخصیتی با رفتار مالی تایید می شود. از سوی دیگر مقدار سطح معناداری آزمون پیرسون در رابطه بین ویژگی های شخصیتی با رفتار مالی در هر سه متغیر (سابقه کاری، سن و سطح تحصیلات) زیر  $0/05$  می باشد، مشخص می کند که رابطه بین ویژگی های شخصیتی با رفتار مالی معنادار است ولی مقادیر منفی در مقدار ضریب همبستگی پیرسون ویژگیهای شخصیتی در ردیف بالای جدول ۶ نشان می دهد این رابطه معکوس می باشد. از طرفی با استفاده از آزمون  $t$ ، مقادیر  $f$  و مقدار سطح معناداری  $t$  (زیر  $0/05$ ) در جدول ۷، نتایج حاکی از آن است که با لحاظ متغیرهای (جنس، وضعیت تاهل و موقعیت شغلی)، بین ویژگی های شخصیتی با رفتار مالی رابطه معنادار وجود دارد.

**نتایج آزمون فرضیه چهارم:** رفاه مالی با در نظر گرفتن ویژگی های جمعیت شناختی با رفتار مالی جامعه حسابداران رسمی ایران رابطه دارد.

بر اساس نتایج، رابطه بین رفاه مالی با در نظر گرفتن ویژگی های جمعیت شناختی با رفتار مالی در سطح معناداری  $0/05$  با  $t = 12/06$  معنادار است. بنابراین فرضیه پژوهش مبنی بر رابطه بین رفاه مالی با رفتار مالی تایید می شود. مطابق نتایج جدول ۶ از آنجا که مقدار سطح معناداری آزمون پیرسون در رابطه بین رفاه مالی با رفتار مالی در هر سه متغیر (سابقه کاری، سن و سطح تحصیلات) زیر  $0/05$  می باشد، نشان می دهد که رابطه

فروش سهام در بورس اوراق بهادار اصفهان. کنفرانس ملی الگوهای نوین در مدیریت و کسب و کار با رویکرد حمایت از کارآفرینان ملی، دوره ۱.

\* پرهیزگار، محمد مهدی؛ آقاجانی افروزی، علی اکبر. (۱۳۹۰). روش شناسی تحقیق پیشرفته در مدیریت با رویکرد کاربردی، تهران، پیام نور.

\* رهنما رودپشتی، فریدون؛ محفوظی، غلامرضا. (۱۳۹۵). بررسی رابطه ماکیاولی گرایی و رویکرد اخلاقی در جامعه حسابداری، چهارمین همایش ملی حسابداری ایران، دانشگاه ارومیه.

\* مشهدی قره قیه، هادی؛ بنی مهد، بهمن؛ فرقاندوست حقیقی، کامبیز؛ مرادزاده فرد، مهدی. (۱۳۹۸). ماکیاولیسم، پول پرستی، فرهنگ مشتری مداری و خرید اظهارنظر حسابرسی از سوی صاحبکار. فصلنامه علمی پژوهشی دانش حسابداری و حسابرسی مدیریت، ۸(۲۹)، ۱۶۱-۱۷۳.

\* یزدانی، حمیدرضا؛ مهدیخانی، حبیب؛ احمدی، داریوش؛ عالی وندی، امین. (۱۳۹۷). تجزیه و تحلیل عزت نفس و دانش مالی بر رفتار مالی، مطالعه موردی: سرمایه گذاران حقیقی کارگزاری بانک اقتصاد نوین. فصلنامه علمی پژوهشی دانش سرمایه گذاری، ۷(۲۷)، ۵۹-۷۷.

\* Arlinawati, M., Sawitri, N.N., & Utomo, K.W. (2020). The Sensitivity of Financial Position and Financial Behavior of Young Workers. *Jurnal Manajemen*, 18(2), 232-249.

\* Bergner, R.M., (2020). What is Personality? Two Myths and a Definition. *New Ideas in Psychology*, 57(1), 31-41.

\* Bianchi, R., & Mirkovic, D. (2020). Is Machiavellianism Associated with Depression? A Cluster-Analytic Study. *Personality and Individual Differences*, 152(1), 56-72.

\* Dahling, J.J., Whitaker, B.G., & Levy, P.E. (2009). The Development and Validation of a new Machiavellianism Scale. *Journal of Management*, 35(1), 219-237.

\* Davey, J., & George, C. (2010). Personality and Finance: the effects of personality on financial attitudes and behavior. *International Journal of Interdisciplinary Social Sciences*, 5(9), 275-294.

\* Davis, k., & Runyan, R.C. (2016). Personality Traits and Financial Satisfaction: Investigation of a Hierarchical Approach. *Journal of Financial Counseling and Planning*, 27(1), 47-60.

\* Dewi, V.I., Febrian, E., Effendi, N., & Anwar, M. (2020). Does Financial Perception Mediating the Financial Literacy on Financial Behavior? A Study of Academic Community in Central Java Island, Indonesia. *Montenegrin Journal of Economics*, 16(2), 33-48.

\* Garðarsdóttir, R. B., & Dittmar, H. (2012). The relationship of materialism to debt and financial well-

حیدری و اسماعیلی (۱۳۹۷) رابطه ویژگی های منفی روانشناختی و شخصیتی را بر رفتار مالی و امور مالی شخصی آزمودند. نتایج پژوهش آنان بیانگر رابطه معنادار و معکوس بین ویژگی های منفی شخصیتی و روانشناختی با رفاه مالی و رفتار مالی افراد بود که دقیقاً همراستا با نتایج پژوهش حاضر می باشد. برای توضیح نتایج فرضیات اول تا سوم این پژوهش می توان بیان نمود که پرهیز از روش های غیر اخلاقی در تکامل شخصیت افراد جامعه مورد نظر تاثیر قابل توجه ای دارد. در نتیجه، توسعه صفات شخصیتی و اخلاقی از طریق افزایش رفاه مالی (رضایت مالی) به رفتارهای مالی مناسب اعضای جامعه حسابداران رسمی ایران منجر می گردد. همچنین سبب می شود اعضای جامعه از این اندیشه که "هدف وسیله را توجیه می کند" اجتناب نموده و در راه رسیدن به مقاصد خود در چارچوب اصول اخلاقی عمل نمایند و احساسات و حقوق دیگران را نیز در نظر داشته و تلاش کنند از مردم ستیزی، بدگمانی، تمایل به کنترل دیگران و جاه طلبی فاصله گرفته و کمتر از این روشهای نادرست و غیر اخلاقی استفاده نمایند. بر اساس نتایج فرضیه چهارم افزایش سطح رضایت افراد از وضعیت مالی خود تعیین کننده رفاه مالی آنهاست، از طرفی افزایش رفاه مالی به سبب این رضایتمندی موجب اتخاذ تصمیمات مالی مناسب و عاملی برای انجام رفتارهای مالی مسئولانه توسط اعضای جامعه حسابداران رسمی ایران می گردد.

همچنین یافته ها بیانگر این مطلب بود که افراد جامعه مذکور با میزان ماکیاولی گرایی بالا که در پژوهش حاضر با ویژگی های منفی شخصیتی و اخلاقی شناخته می شوند، در رفتارهای مالی خویش به نحو مطلوب عمل ننموده و در موضوعات و زمینه های مالی چون پس انداز، سرمایه گذاری، حسابهای بانکشستگی و مشارکت در طرحهای بانکشستگی که معرف رفتارهای مالی مناسب هستند موفق عمل نمی نمایند، از سوی دیگر اتخاذ تصمیمات مالی نا مناسب باعث افزایش پریشانی مالی گردیده و با تحت الشعاع قرار دادن وضعیت و رضایت مالی اعضای جامعه مذکور سبب کاهش سطح رفاه مالی آنان می گردد.

#### فهرست منابع

- \* اسدی، سحر. (۱۳۸۸). رابطه ماکیاولی گرایی با ویژگی های شخصی حسابداران. پایان نامه کارشناسی ارشد رشته حسابداری، دانشکده مدیریت و حسابداری، دانشگاه علامه طباطبایی.
- \* امامی حیدری، ندا؛ اسماعیلی، حسین. (۱۳۹۷). تاثیر سواد مالی بر ارتباط بین شخصیت سرمایه گذار و رفتار خرید و

- \* Wakefield, R.L. (2008). Accounting and Machiavellianism. *Behavioral Research in Accounting*, 20(1), 115-129.
- being: The case of Iceland's perceived prosperity. *Journal of Economic Psychology*, 33(3), 471-481.
- \* Gathergood, J. (2012). Self-control, Financial Literacy and Consumer Over Indebtedness. *Journal of Economic Psychology*, 33(3), 590-602.
- \* Greans, P., Speelman, C.P., & Campitelli, G.J. (2013). The Relationship between Personal Financial Wellness and Financial Wellbeing: A Structural Equation Modelling Approach. *Journal of Family and Economic*, 35(2), 145-160.
- \* Gurlek, M. (2020). Shedding Light on the Relationships between Machiavellianism, Career Ambition and Unethical Behavior Intention. *Ethic & Behavior*, 20(1), 83-99.
- \* Joo, S. (2008). Personal Financial Wellness. In J.J. Xiao (Ed.), *Handbook of Consumer Finance Research*, New York, NY, Springer, 21-33.
- \* Jorgensen, B. L., Rappleyea, D. L., Schweichler, J. T., Fang, X., & Moran, M. E. (2017). The Financial Behavior of Emerging Adults: A Family Financial Socialization Approach. *Journal of Family and Economic Issues*, 38, 57-69.
- \* Lee, T., Jan, F.H., & Huang, G. (2015). The Influence of Recreation Experiences on Environmentally Responsible Behavior: The Case of Liuqiu Island, Taiwan. *Journal of Sustainable tourism*, 23(3), 947-967.
- \* Montalto, C.P., Phillips, E.L., McDaniel, A., & Baker, A.R. (2019). College Student Financial Wellness: Student Loans and Beyond. *Journal of Family and Economic Issues*, Springer, 40(1), 3-21.
- \* Muir, K., Hamilton, M., Noone, J.H., Marjolin, A., Salignac, F., & Saunders, P. (2017). Exploring Financial Wellbeing in the Australian Context. Centre for Social Impact & Social Policy Research Centre, University of New South Wales Sydney, for Financial Literacy Australia, 1-63.
- \* Nobriyani, A.P., Asandimitra, H.N. (2019). Factor Affecting Behavior Financial Management in Tki Family in Ponorogo District. *Jurnal Ilmu Manajemen*, 7(3), 841-856.
- \* Pang, Y. (2017). Lets Talk about Money: Does Personality Traits Affect Household Financial Management Behavior in Chinese Marriage?. *Communication and Information Science*, Tilburg University.
- \* Prawitz, A.D., Garman, E.T., Sorhaindo, B., O'Neill, B., Kim, J., & Drentea, P. (2006). In Charge Financial Distress/Financial Wellbeing Scale: Development, Administration and Score Interpretation. *Financial Counseling and Planning*, 17(1), 34-50.
- \* Tang, N., & Baker, A. (2016). Self-Esteem, Financial Knowledge and Financial Behavior. *Journal of Economic Psychology*, 54(3), 164-176.
- \* Tharp, D.T. (2017). Three Essays on Personality Characteristics and Financial Satisfaction. School of Family Studies and Human Services College of Human Ecology, Kansas State University.
- \* Triki, A., Cook, G.L., & Bay, D. (2017). Machiavellianism, Moral Orientation, Social Desirability Response Bias, and Anti-Intellectualism: A Profile of Canadian Accountants. *Journal of Business Ethics*, 144(3), 623-635.



*Accounting Knowledge & Management Auditing*

*Vol. 11 / No. 44 / Winter 2023*

## **Investigating the Relationship between Personality Characteristics and Financial Well-Being and Financial Behavior of Iranian Association of Certified Public Accountants**

**Omid Shahir**

PhD candidate, Department of Accounting, Tonekabon Branch, Islamic Azad University, Tonekabon, Iran.

**Mahmoud Samadi Largani**

Assistant professor, Department of Accounting, Tonekabon Branch, Islamic Azad University, Tonekabon, Iran

**Gholamreza Mahfouzi**

Assistant professor, Department of Economics and Accounting, University of Guilan, Rasht, Iran.

**Mohammadreza Pourali Laklayeh**

Associate professor, Department of Accounting, Chalous Branch, Islamic Azad University, Chalous, Iran.

### **Abstract**

One of the important issues in the psychology of accountants' personality is understanding the moral traits and unique personality that influences on their financial behaviors and decisions. Machiavellianism is one of the characteristics that using any method to achieve legitimizes the personal goals. On the other hand, financial well-being and financial behavior are important aspects of financial wellness that have a significant impact on personal life. The aim of this study was to investigate the relationship between personality characteristics and financial well-being and financial behavior in a sample of 333 members of the Iranian Association of Certified Public Accountants. The present study is applied research in terms of purpose and descriptive-analytical research in terms of research method and data was collected by using questionnaire. The research hypotheses were tested by Pearson correlation coefficient, t-test and Levin test, confirmatory factor analysis and structural equation modeling (SEM) using SPSS22 and Smart PLS2 software. The results showed that there is a significant and inverse relationship between personality characteristics by considering demographic variables with financial well-being and financial behavior of members of the Iranian Association of Certified Public Accountants. The results also indicated that there is a significant and direct relationship between financial well-being and financial behavior.

**Keywords:** personality traits, Machiavellianism, financial satisfaction, financial well-being, financial behavior

